

Qualis GmbH
Oberweidbacher Weg 8
35649 Bischoffen-Wilsbach
Tel.: 06444 / 9315-00
Fax: 06444 / 9315-09

A-Partner:
Martin Reinhardt
e-mail: martin.reinhardt@qualis3d.de
internet: www.qualis3d.de

Neuheit im Hause Qualis

August 2014 (Seite 1/2)

Q7 – Option Nutbreitenmessung (Q7-NUTBREITE)

Schnell, einfach und kostengünstig die Breite einer Dichtnut, womöglich noch mit Entformschräge in einer bestimmten Höhe messen?!

Sie kennen die Situation ... 10 versch. Prüfstifte, Messuhr, Messschieber ... und doch misst jeder etwas anderes?!

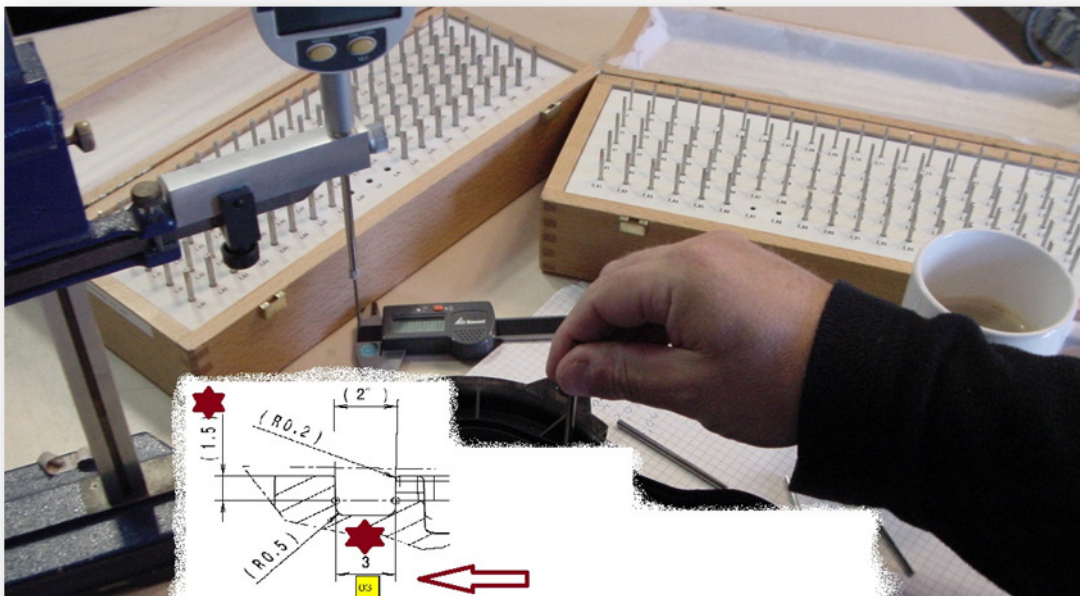

Wir haben die Lösung!

Sie messen mit QUINDOS7 die entsprechende Kontur (Innen und Aussen) in der vorgegebenen Höhe und entscheiden dann entweder über einen vorgegebenen Abstand (z.B. alle 3mm) an welchen Stellen Sie die Breite ermittelt haben möchten oder markieren die Punkte einfach auf dem Bildschirm.

QUINDOS erstellt dann eine Auswertung mit MIN und MAX Abstand und Mittelwert. Die MIN und MAX Werte wie auch die Messstellen werden in einer graphischen Auswertung markiert und die Messwerte stehen als QUINDOS Abstandsmerkmal zur Verfügung.

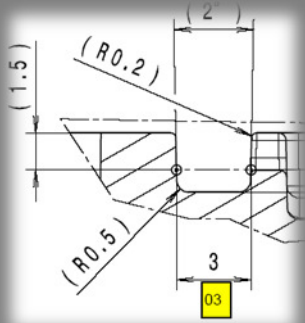

Qualis GmbH
 Oberweidbacher Weg 8
 35649 Bischoffen-Wilsbach
 Tel.: 06444 / 9315-00
 Fax: 06444 / 9315-09

A-Partner:
 Martin Reinhardt
 e-mail: martin.reinhardt@qualis3d.de
 internet: www.qualis3d.de

www.qualis3d.de

(Seite 2/2)

Soll-Wert Nutbreite...: 3.00
 Toleranz.....: 0.2 / -0.2
 Min-Wert Nutbreite...: 2.88 (Bei Punktnummer:1)
 Max-Wert Nutbreite...: 3.11 (Bei Punktnummer:35)
 Mittel-Wert Nutbreite: 2.99

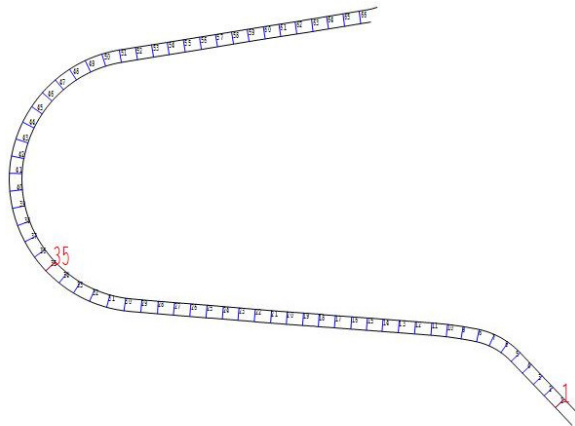

Qualis GmbH Oberweidbacher Weg 8 35649 Wilsbach Tel.: 06444/9315-00 Fax.: 06444/9315-09	Bezeichnung:	Prüfer:
	OTTO	m.reinhardt
	Zeichnungsnummer:	Datum:
	4711	28-JUL-2014
Seriennummer:	0815	16:21:16

Q7-NUTBREITE reduziert Ihre Messzeit erheblich und macht die Messwerte sicher!

Sprechen Sie uns an, wir sind für Sie da!